

Tampondruckmaschine
Pad Printing Machine

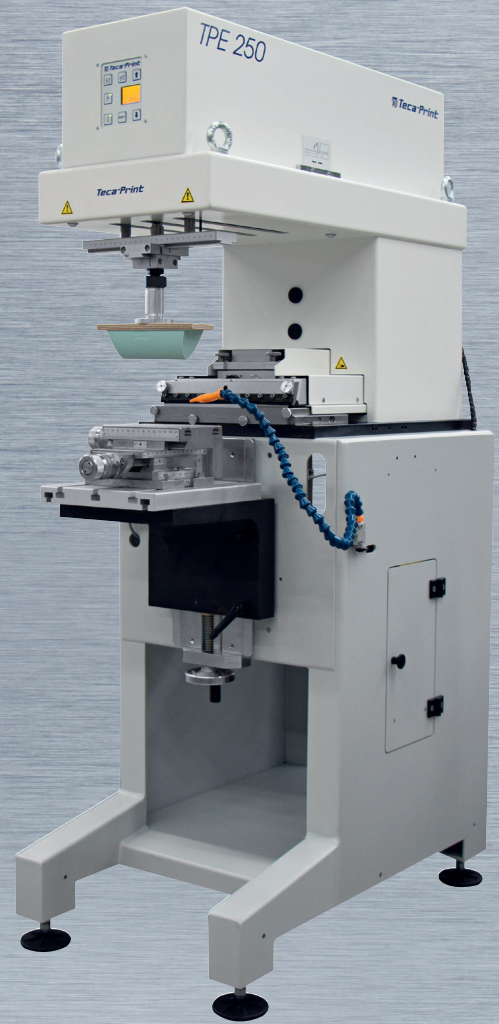
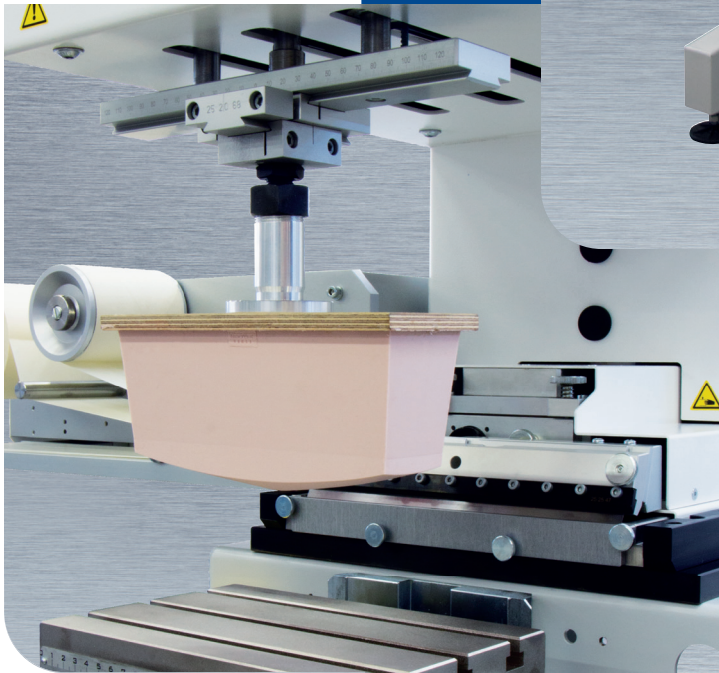

TPE 250

mit offenem Farbgebersystem
with open inking system

Die Tampondruckmaschine TPE 250 mit offenem Farbgebersystem ist vielseitig einsetzbar: Die TPE 250 ist baulich noch eine sehr kompakte Tampondruckmaschine, bietet mit einer Klischeegrösse von 250 x 100 mm aber schon viele Anwendungsmöglichkeiten für die unterschiedlichsten Drucke von ein bis vier Farben. Neben einer leicht verständlichen, kompakten SPS-Steuerung sorgt nicht zuletzt das überragende Preis-/Leistungsverhältnis bei vielen Anwendern für ein positives Druckerlebnis. Besonders häufig wird die TPE 250 als Handarbeitsplatz eingesetzt. Für ein komfortables Arbeiten sind serienmässig viele Zubehörartikel erhältlich, wie z.B. die automatische Tamponreinigung oder ein Maschinensockel mit Koordinatentisch.

The TPE 250 is a versatile open inkwell pad printing machine:

The TPE 250 is still a very compact pad printing machine, but with a plate size of 250 x 100 mm it already offers many application possibilities. Using either a pad shuttle or linear product shuttle it is possible to print from one to four colours. In addition to an easy-to-understand, compact PLC control system, the outstanding price/performance ratio ensures a positive printing experience for many users.

The TPE 250 is commonly used as a single workstation. Many accessories are available as a standard for comfortable working, such as the automatic pad cleaning device or a machine base with coordinate table.

TECHNISCHE DATEN TPE 250

STANDARDKLISCHEEGRÖSSE

250 x 100 mm

ANZAHL FARBEN

max. 4 Farben

TAKTZAHL

max. 1'400 Takte pro Stunde

WIEDERHOLGENAUIGKEIT

< ± 0,02 mm

ANTRIEB

pneumatisch

DRUCKKRAFT

1150 N bei zentrischer Belastung

ANSCHLUSSWERTE

230 V / 50 Hz
Druckluft 5 bis 6 bar

LUFTVERBRAUCH

0,9 Liter pro Takt bei 6 bar

STEUERUNG

kompakte SPS-Steuerung

GEWICHT

ca. 82 kg ohne Sockel
ca. 148 kg mit Sockel MS 250

MASSE

B = 350 mm
H = 602 mm
T = 830 mm
Angaben ohne Sockel

TECHNICAL DATA TPE 250

STANDARD PLATE SIZE

250 x 100 mm

NUMBER OF COLOURS

max. 4 colours

CYCLES

max. 1'400 cycles per hour

REPEATABILITY

< ± 0,02 mm

DRIVE

pneumatic

FORCE OF PRESSURE

1150 N centric load

CONNECTION

230 V / 50 Hz
compressed air 5 to 6 bar

AIR CONSUMPTION

0,9 litre per cycle at 6 bar

CONTROL UNIT

compact PLC

WEIGHT

approx. 82 kg without base
approx. 148 kg with MS 250 base

DIMENSIONS

w = 350 mm
h = 602 mm
d = 830 mm
Dimensions are indicated without base.

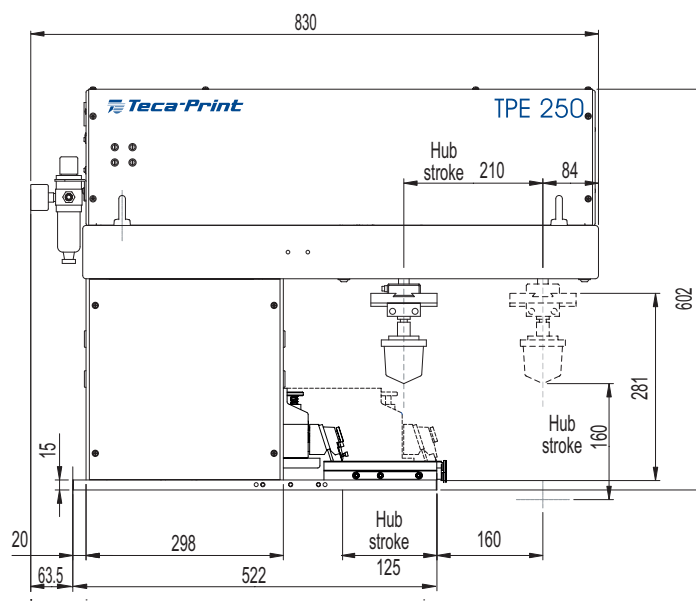
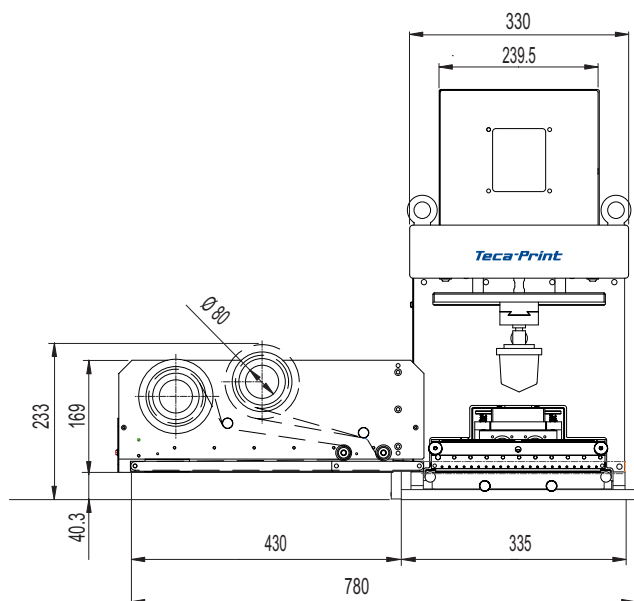

Technische Änderungen vorbehalten.
We reserve the right to make technical changes without prior notice.
706 000 481 E / 04.24

Teca-Print

Teca-Print AG
Bohlstrasse 17
8240 Thayngen
Switzerland

Tel. +41 52 645 2000
info@teca-print.com
www.teca-print.com